

Návod na obsluhu

KITE SÉRIA

DIAL'KOVÝ OVLÁDAČ

APLIKÁCIA WIFI SMART



Ďakujeme Vám za zakúpenie našej klimatizácie. Pred použitím zariadenia si pozorne prečítajte tento návod.

OBSAH

Technické údaje diaľkového ovládača	3
Použitie tlačidiel	3
Indikátory na LCD	7
Použitie tlačidiel	8
Príklad nastavenia časovača	11
Manipulácia s diaľkovým ovládačom	13

POZNÁMKA:

- *Vzhľad tlačidiel je na základe štandardného modelu a môže byť mierne odlišný od aktuálne zakúpeného.*
- *Všetky popísané funkcie sú vykonávané zariadením. Ak zariadenie neobsahuje túto funkciu, nenastane zodpovedajúca operácia po stlačení príslušného tlačidla na diaľkovom ovládači.*
- *Ak je veľký rozdiel medzi „Ilustráciou diaľkového ovládača " a „Návodom na obsluhu" v popise funkcií, popis v „Návode na obsluhu" má prednosť.*

Technické údaje diaľkového ovládača

Model	RG57
Menovité napätie	3.0 V (suché články R03/LR03X2)
Dosah prijmu signálu	8 m
Prevádzkové prostredie	-5-C. 60°C

Použitie tlačidiel

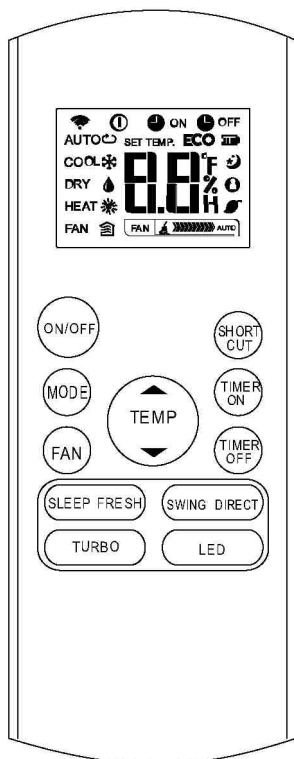

RG57

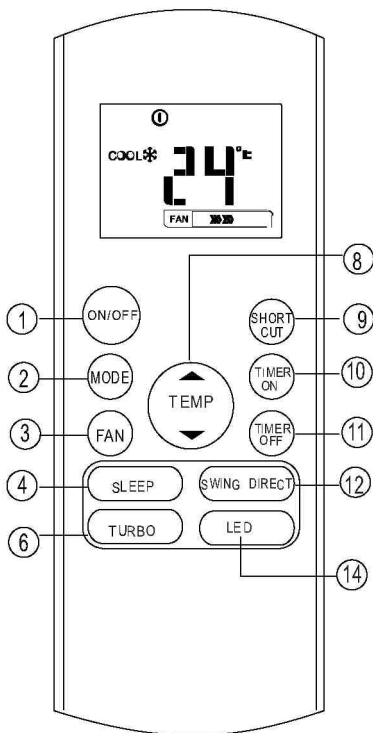

1) Tlačidlo ON/OFF

Slúži na zapnutie a vypnutie klimatizácie.

2) Tlačidlo MODE

Stlačením tohto tlačidla upravte režim klimatizácie v nasledujúcom poradí:

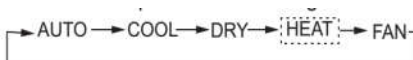

POZNÁMKA: Nevoľte režim HEAT (ohrev), ak je váš zakúpený model len chladiaci typ. Režim ohrevu nie je podporovaný chladiacimi zariadeniami.

3) Tlačidlo FAN

Slúži na výber rýchlosti ventilátora v štyroch krokoch:

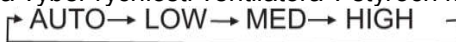

POZNÁMKA: Nie je možné prepnúť rýchlosť ventilátora v režime AUTO

alebo DRY.

4) Tlačidlo SLEEP

Aktivácia/deaktivácia funkcie sleep. Môže udržiavať najpohodlnejšiu teplotu a šetriť energiu. Táto funkcia je dostupná len v režimoch COOL (chladenie), HEAT (ohrev) alebo AUTO (automatický).

Pre podrobnosti si prečítajte „použitie funkcie sleep“ v „Návode na obsluhu“.

POZNÁMKA: Keď je zariadenie v režime SLEEP, bude zrušený, ak stlačíte tlačidlo MODE, FAN SPEED alebo ON/OFF.

6) Tlačidlo TURBO

Aktivácia/deaktivácia funkcie Turbo. Funkcia Turbo umožňuje zariadeniu dosiahnuť predvolenú teplotu v režime chladenia alebo ohrevu za veľmi krátky čas (ak vnútorná jednotka nepodporuje túto funkciu, po stlačení tohto tlačidla sa neuskutoční príslušná funkcia.)

8) Tlačidlo UP ▲

Stlačením tohto tlačidla zvýšite nastavenie vnútornej teploty v 1°C krokoch po 30°C.

Tlačidlo DOWN ▼

Stlačením tohto tlačidla znížite nastavenie vnútornej teploty v 1°C krokoch po 17°C.

POZNÁMKA: Ovládanie teploty nie je dostupné v režime ventilátora.

9) Tlačidlo SHORTCUT

Slúži na obnovenie aktuálnych nastavení alebo pokračovanie v predchádzajúcich nastaveniach.

Pri prvom pripojení k elektrickej sieti, ak stlačíte tlačidlo SHORTCUT, bude zariadenie pracovať v režime AUTO, 26°C a rýchlosť ventilátora je nastavená na Auto.

Stlačením tohto tlačidla, keď je diaľkový ovládač zapnutý, systém automaticky obnoví predchádzajúce nastavenia vrátane prevádzkového režimu, nastavenej teploty, rýchlosti ventilátora a funkcie sleep (ak je aktivovaná). Ak stlačíte a podržíte na dlhšie ako 2 sekundy, systém automaticky obnoví nastavenia aktuálneho režimu, nastavenie teploty, rýchlosť ventilátora a funkciu sleep (ak je aktivovaná).

10) Tlačidlo TIMER ON

Stlačením tohto tlačidla aktivujete funkciu automatického zapnutia. Každým stlačením tlačidla zvýšite nastavenie času v 30 minútových krokoch. Keď nastavenie času zobrazí 10.0, každé stlačenie predĺži

čas v 60 minútových krokoch. Pre zrušenie automatického časovaného programu jednoducho nastavte automatický zapnutia čas na 0.0.

11) Tlačidlo TIMER OFF

Stlačením tohto tlačidla aktivujete čas automatického vypnutia. Každé stlačenie zvýši nastavenie času v 30 minútových krokoch. Keď nastavenie času zobrazí 10.0, každé stlačenie tlačidla predĺži čas v 60 minútových krokoch. Pre zrušenie automatického časovaného programu jednoducho nastavte čas vypnutia na 0.0

12) Tlačidlo SWING

Slúži na spustenie alebo zastavenie funkcie natáčania horizontálnych lamiel.

Tlačidlo DIRECT

Slúži na zmenu pohybu lamiel a nastavenie požadovaného smeru prúdenia vzduchu hore/dolu. Lamely sa nastavujú v 6° uhle po každom stlačení tlačidla.

14) Tlačidlo LED

Deaktivácia/aktivácia vnútorného displeja. Keď stlačíte tlačidlo, vnútorný displej sa vymaže, opätovným stlačením sa rozsvieti.

Indikátory na LCD

Po zapnutí diaľkového ovládača sa zobrazia informácie.

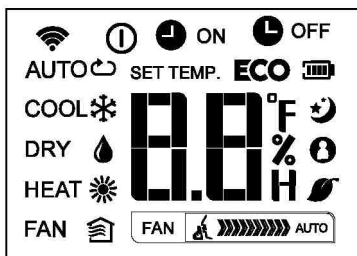



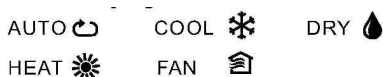

Zobrazenie režimu



	Zobrazené pri vysielaní dát
	Zobrazené, keď je zapnutý diaľkový ovládač
	Zobrazenie batérie (slabá batéria)
ECO	Nedostupné pre toto zariadenie
	Zobrazené, keď je nastavený časovač zapnutia
	Zobrazené, keď je nastavený časovač vypnutia
	Zobrazuje teplotu alebo teplotu v miestnosti, alebo čas v nastavení časovača
	Zobrazený v režime Sleep.
	Indikuje prevádzku klimatizácie v režime Follow me (nedostupné)
	Nedostupné pre toto zariadenie
	Nedostupné pre toto zariadenie

Indikácia rýchlosti ventilátora

FAN 	Nízka rýchlosť
FAN 	Stredná rýchlosť
FAN 	Vysoká rýchlosť
FAN  AUTO	Automatická rýchlosť ventilátora

Poznámka:

Všetky indikátory zobrazené na obrázku sú pre ilustráciu. Počas aktuálnej prevádzky sa na displeji zobrazia len určité indikátory príslušných funkcií.

Použitie tlačidiel

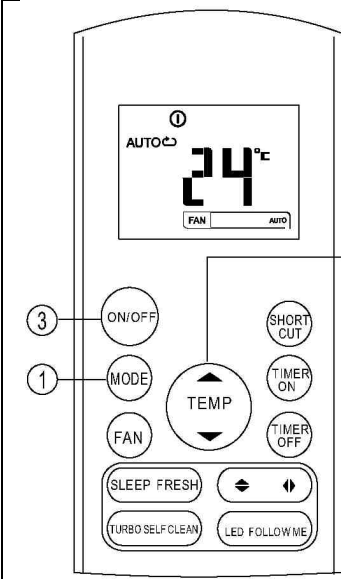

The diagram shows a remote control with a central display showing '24°C' and 'AUTO' mode. Below the display is a 'FAN' indicator. The remote has several buttons: ON/OFF (3), MODE (1), FAN, SLEEP FRESH, TURBO SELF CLEAN, SHORT CUT, TIMER ON, TEMP (with up/down arrows), TIMER OFF, and LED FOLLOW ME. Callout 1 points to the MODE button, callout 2 points to the TEMP button, and callout 3 points to the ON/OFF button.

Automatická prevádzka

Uistite sa, že je zariadenie pripojené k elektrickej sieti. Indikátor OPERATION na displeji vnútornej jednotky začne blikat'.

1. Stlačením tlačidla MODE zvolte Auto.
2. Stlačením tlačidla UP/DOWN nastavte požadovanú teplotu. Teplotu je možné nastaviť v rozsahu od 17°C~ 30°C v 1°C krokoch.
3. Stlačením tlačidla ON/OFF zapnite klimatizáciu.

POZNÁMKA:

1. V režime Auto môže klimatizácia logicky zvoliť nastavenie Chladenia, Ventilátora a Kúrenia zistením rozdielu medzi aktuálnou teplotou v miestnosti a nastavenou teplotou na diaľkovom ovládači.
2. V režime Auto nie je možné prepnúť rýchlosť ventilátora. Je ovládaná automaticky.
3. Ak pre vás nie je režim Auto pohodlný, požadovaný režim môžete zvoliť manuálne.

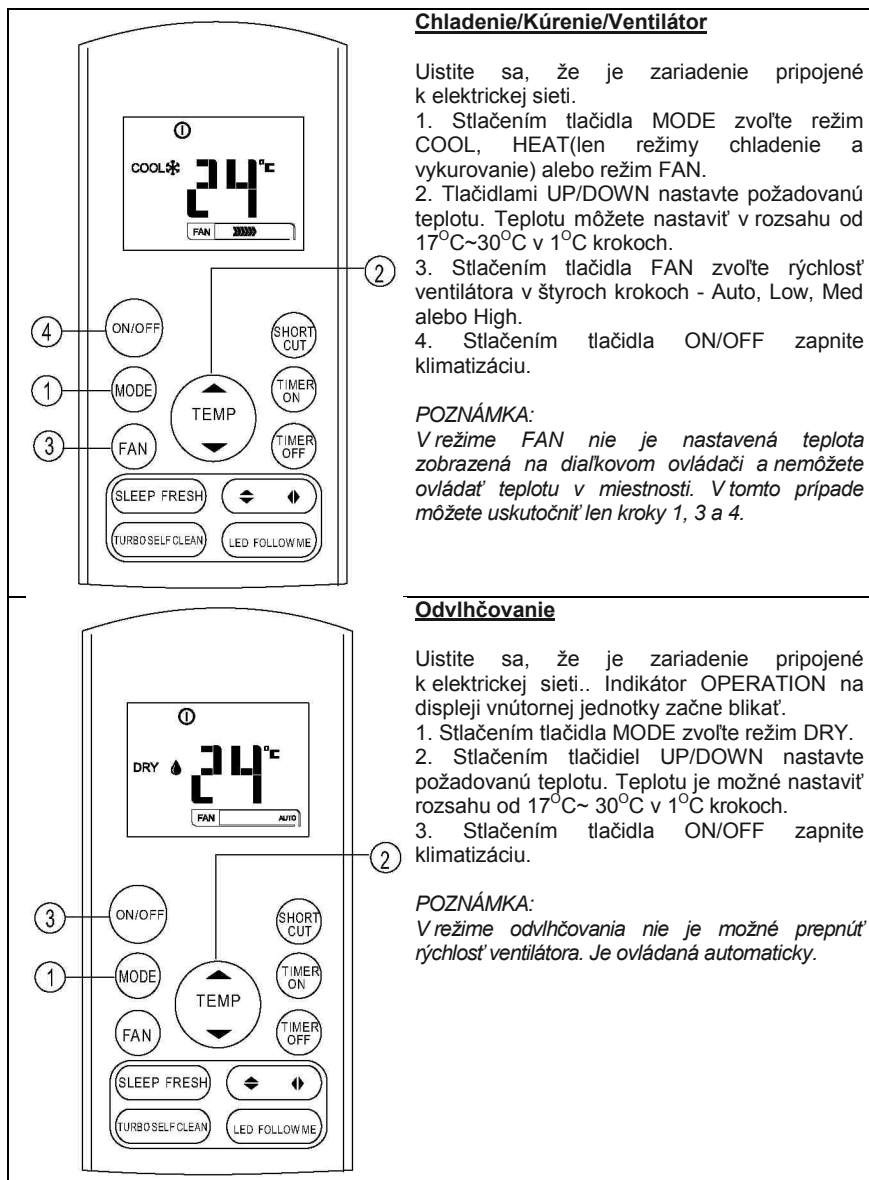

Chladienie/Kúrenie/Ventilátor

Uistite sa, že je zariadenie pripojené k elektrickej sieti.

1. Stlačením tlačidla MODE zvolíte režim COOL, HEAT (len režimy chladienie a vykurovanie) alebo režim FAN.
2. Tlačidlami UP/DOWN nastavíte požadovanú teplotu. Teplotu môžete nastaviť v rozsahu od 17°C~30°C v 1°C krokoch.
3. Stlačením tlačidla FAN zvolíte rýchlosť ventilátora v štyroch krokoch - Auto, Low, Med alebo High.
4. Stlačením tlačidla ON/OFF zapnete klimatizáciu.

POZNÁMKA:

V režime FAN nie je nastavená teplota zobrazená na diaľkovom ovládači a nemôžete ovládať teplotu v miestnosti. V tomto prípade môžete uskutočniť len kroky 1, 3 a 4.

Odvlhčovanie

Uistite sa, že je zariadenie pripojené k elektrickej sieti.. Indikátor OPERATION na displeji vnútornej jednotky začne blikať.

1. Stlačením tlačidla MODE zvolíte režim DRY.
2. Stlačením tlačidiel UP/DOWN nastavíte požadovanú teplotu. Teplotu je možné nastaviť rozsahu od 17°C~ 30°C v 1°C krokoch.
3. Stlačením tlačidla ON/OFF zapnete klimatizáciu.

POZNÁMKA:

V režime odvlhčovania nie je možné prepnúť rýchlosť ventilátora. Je ovládaná automaticky.

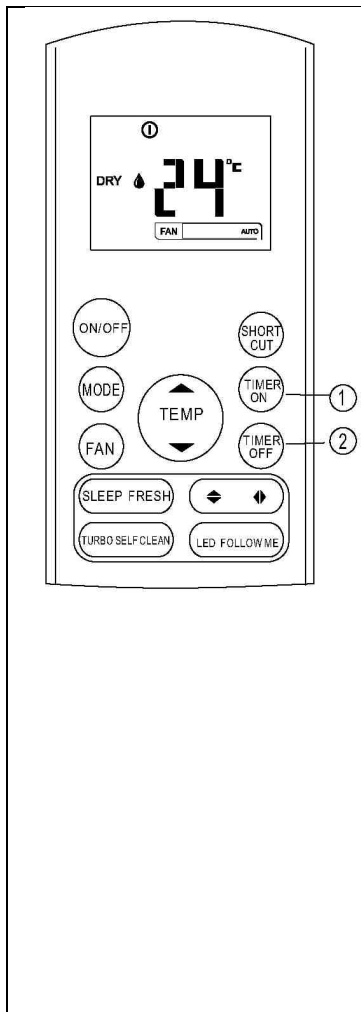

Casovač

Stlačením tlačidla TIMER ON môžete nastaviť čas automatického zapnutia zariadenia. Stlačením tlačidla TIMER OFF môžete nastaviť čas automatického vypnutia zariadenia.

Nastavenie času automatického zapnutia.

1. Stlačte tlačidlo TIMER ON. Diaľkový ovládač zobrazí TIMER ON, naposledy nastavený čas automatického zapnutia a na LCD displeji sa zobrazí „H“. Teraz je pripravené na nastavenie času automatického zapnutia.
2. Opätovným stlačením tlačidla TIMER ON nastavte čas automatického zapnutia. Po každom stlačení tlačidla sa čas predĺži o pol hodinu v rozsahu 0 a 10 hodín a o jednu hodinu v rozsahu 10 až 24 hodín.
3. Po nastavení TIMER ON bude sekundové oneskorenie predtým, ako diaľkový ovládač vyšle signál do klimatizácie. Potom po približne ďalších 2 sekundách symbol „H“ zhasne a na LCD displeji sa zobrazí nastavená teplota.

Nastavenie času automatického vypnutia.

1. Stlačte tlačidlo TIMER OFF. Diaľkový ovládač zobrazí TIMER OFF, čas nastavenia automatického vypnutia a symbol „H“ na LCD displeji. Teraz je pripravené na nastavenie času automatického vypnutia.
- Opätovným stlačením tlačidla TIMER OFF nastavte požadovaný čas automatického vypnutia. Po každom stlačení tlačidla sa čas predĺži o pol hodinu v rozsahu 0 a 10 hodín a o jednu hodinu v rozsahu 10 až 24 hodín.
- Po nastavení TIMER OFF bude sekundové oneskorenie predtým, ako diaľkový ovládač vyšle signál do klimatizácie. Potom po približne ďalších 2 sekundách symbol „H“ zhasne a na LCD displeji sa zobrazí nastavená teplota.

▲ UPOZORNENIE

Keď zvolíte funkciu časovača, diaľkový ovládač automaticky vyšle signál časovača do vnútornej jednotky na špecifikovaný čas. Preto nechajte diaľkový ovládač na mieste, kde môže vyslať signál do vnútornej jednotky správne.

Efektívny prevádzkový čas nastavený diaľkovým ovládačom pre funkciu časovača je limitovaný na nasledujúce nastavenia: 0.5, 1.0, 1.5, 2.0, 2.5, 3.0, 3.5, 4.0, 4.5, 5.0, 5.5, 6.0, 6.5, 7.0, 7.5, 8.0, 8.5, 9.0, 9.5, 10, 11, 12, 13, 14, 15, 16, 17, 18, 19, 20, 21, 22, 23 a 24.

Príklad nastavenia časovača

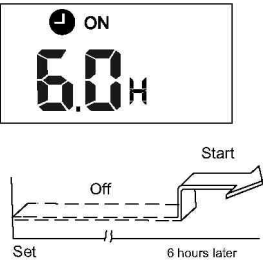
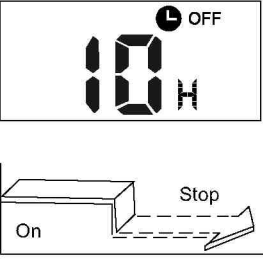
	<p>TIMER ON (Automatické zapnutie) Funkcia TIMER ON je užitočná, keď chcete spustiť zariadenie automaticky predtým, ako sa vrátite domov. Klimatizácia sa spustí v nastavenom čase.</p> <p><u>Príklad:</u> Spustenie klimatizácie o 6 hodine.</p> <ol style="list-style-type: none">1. Stlačte tlačidlo TIMER ON, na displeji sa zobrazí posledné nastavenie času spustenia a symbol „H“.2. Stlačte tlačidlo TIMER ON pre zobrazenie „6.0H“ na displeji TIMER ON diaľkového ovládača.3. Počkajte 3 sekundy a displej opäť zobrazí teplotu. Indikátor „TIMER ON“ zostane svietiť a táto funkcia je aktivovaná.
	<p>TIMER OFF (Automatické vypnutie) Funkcia TIMER OFF je užitočná, keď chcete zariadenie vypnúť automaticky potom, keď idete spať. Klimatizácia sa automaticky zastaví v nastavenom čase.</p> <p><u>Príklad:</u> Zastavenie klimatizácie o 10 hodine.</p> <ol style="list-style-type: none">1. Stlačte tlačidlo TIMER OFF, na displeji sa zobrazí posledné nastavenie času vypnutia a symbol „H“.2. Stlačením tlačidla TIMER OFF zobrazíte „10H“ na displeji TIMER OFF diaľkového ovládača.3. Počkajte 3 sekundy a displej opäť zobrazí teplotu. Indikátor „TIMER OFF“ zostane svietiť a táto funkcia je aktivovaná.

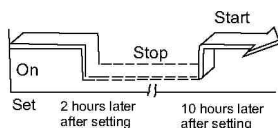
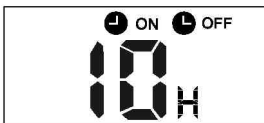

Kombinovaný časovač

(Súčasné nastavenie časovača zapnutia a vypnutia)

TIMER OFF → TIMER ON

(Zapnutie → Zastavenie → Spustenie činnosti)

Táto funkcia je užitočná, keď chcete zastaviť klimatizáciu po tom ako idete spať a opäť spustiť ráno, pred prebudením alebo keď sa máte vrátiť domov.

Príklad:

Pre zastavenie klimatizácie 2 hodiny po nastavení a opätovné spustenie 10 hodín po nastavení.

1. Stlačte tlačidlo TIMER OFF.
2. Opätovným stlačením TIMER OFF zobrazte 2.0H na displeji TIMER OFF.
3. Stlačte tlačidlo TIMER ON.
4. Opätovným stlačením TIMER ON zobrazte 10H na displeji TIMER ON.
5. Počkajte 3 sekundy a digitálny displej opäť zobrazí teplotu. Indikátor „TIMER ON OFF“ zostane svietiť a funkcia je aktivovaná.

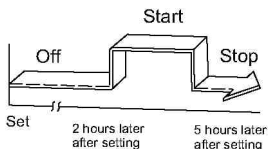

TIMER ON → TIMER OFF

(Vypnutie → Štart → Zastavenie činnosti)

Táto funkcia je užitočná, keď chcete spustiť klimatizáciu predtým ako sa zobudíte a zastaviť, keď opustíte dom.

Príklad:

Pre spustenie klimatizácie 2 po nastavení a zastavenie 5 hodín po nastavení.

1. Stlačte tlačidlo TIMER ON.
2. Opätovným stlačením tlačidla TIMER ON zobrazte 2.0H na displeji TIMER ON.
3. Stlačte tlačidlo TIMER OFF.
4. Opätovným stlačením tlačidla TIMER OFF zobrazte 5.0H na displeji TIMER OFF.
5. Počkajte 3 sekundy a digitálny displej opäť zobrazí teplotu. Indikátory „TIMER ON & TIMER OFF“ zostanú svietiť a funkcia je aktivovaná.

Manipulácia s diaľkovým ovládačom



Pozícia diaľkového ovládača.

Diaľkový ovládač používajte do vzdialenosti 8 metrov od zariadenia, smerujte ho priamo na prijímač. Prijem signálu je potvrdený akustickou signalizáciou.



UPOZORNENIA

- Klimatizácia nebude fungovať, ak záclony, dvere alebo iné predmety blokujú cestu signálu diaľkového ovládača k vnútornej jednotke.
- Zabráňte vniknutiu tekutiny na diaľkový ovládač. Nevystavujte diaľkový ovládač priamemu slnečnému svetlu alebo teplu.
- Ak je prijímač infračerveného signálu na vnútornej jednotke vystavený priamemu slnečnému žiareniu, klimatizácia nemusí fungovať správne. Použite záclony pre zabránenie dopadu žiarenia na prijímač.
- Ak iné elektrické zariadenia reagujú na diaľkový ovládač, premiestnite tieto zariadenia alebo kontaktujte miestneho predajcu.
- Zabráňte pádu diaľkového ovládača. Manipulujte s ním opatrne.
- Na diaľkový ovládač nedávajte ťažké predmety ani naň nestúpajte.

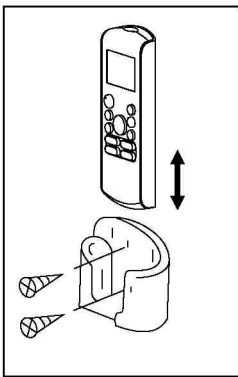

Použitie držiaku diaľkového ovládača (voliteľný)

Diaľkový ovládač je možné pripevniť na stenu pomocou držiaku ovládača (nedodávaný, dostupný samostatne).

Pred inštaláciou diaľkového ovládača skontrolujte, že klimatizácia môže prijímať signál správne.

Inštalujte držiak pomocou dvoch skrutiek.

Pre vloženie alebo vybratie ovládača ho zasunúť dolu alebo vysunúť hore z držiaku.

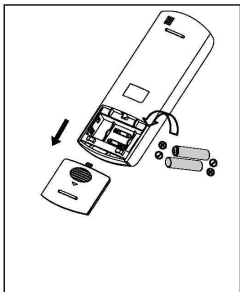

Výmena batérií

Nasledujúce prípady znamenajú vybité batérie. Vymeňte batérie za nové.

Pri vysielaní signálu neznie akustická signalizácia.

Indikátory nie sú zreteľné.

Diaľkový ovládač je napájaný dvoma suchými článkami (R03/LR03X2) v zadnej časti pod krytom.

Zložte kryt v zadnej časti diaľkového ovládača.

Vyberte staré batérie a vložte nové, dbajte na správnu polaritu (+) a (-) koncov.

Nasadte kryt.

POZNÁMKA: Keď vyberiete batérie, diaľkový ovládač vymaže všetky uložené funkcie. Po vložení batérií je nutné ovládač naprogramovať.



UPOZORNENIE

- Nekombinujte staré a nové batérie alebo odlišné typy batérií.
- Nenechávajte batérie v diaľkovom ovládači, ak ho nebudete používať 2 až 3 mesiace.
- Nevyhadzujte batérie do komunálneho netriedeného odpadu. Odneste ich na príslušné zberné miesto.

Právo na zmenu dizajnu a technických údajov je vyhradené bez upozornenia z dôvodu zlepšenia zariadenia. Pre podrobnosti kontaktujte predajcu alebo výrobcu.

SPÄTNÝ ODBER ELEKTROODPADU



Uvedený symbol na výrobku alebo v sprievodnej dokumentácii znamená, že použité elektrické alebo elektronické výrobky nesmú byť likvidované spoločne s komunálnym odpadom. Za účelom správnej likvidácie výrobku ho odovzdajte na určených zberných miestach, kde budú prijaté zdarma. Správnou likvidáciou tohto produktu pomôžete zachovať cenné prírodné zdroje a napomáhate prevencii potenciálnych negatívnych dopadov na životné prostredie a ľudské zdravie, čo by mohli byť dôsledky nesprávnej likvidácie odpadov. Ďalšie podrobnosti si vyžiadajte od miestneho úradu alebo najbližšieho zberného miesta.

INFORMÁCIE TÝKAJÚCE SA POUŽITÉHO CHLADIACEHO PROSTRIEDKU

Informácie týkajúce sa použitého chladiaceho prostriedku

Toto zariadenie obsahuje fluórované skleníkové plyny zahrnuté v Kjótskom protokole. Údržba a likvidácia musí byť vykonaná kvalifikovaným personálom.

Typ chladiaceho prostriedku: R410A

Zloženie chladiaceho prostriedku R410A: (50% HFC-32, 50% HFC-125)

Množstvo chladiaceho prostriedku: viď prístrojový štítok.

Hodnota GWP: 2088

GWP = Global Warming Potential (potenciál globálneho otepľovania)

V prípade poruchy, problémov s kvalitou alebo iných, odpojte zariadenie od napájania a kontaktujte prosím miestneho predajcu alebo autorizované servisné stredisko.

Tiesňové volanie - telefónne číslo: 112

VÝROBCA

SINCLAIR CORPORATION Ltd.

1-4 Argyll St.

London W1F 7LD

Great Britain

www.sinclair-world.com

Zariadenie bolo vyrobené v Číne (Made in China).

ZÁSTUPCA, SERVISNÁ PODPORA

NEPA Slovakia, spol. s r.o.

Technická 2

821 04 Bratislava

Slovenská republika

Tel.: +421 2 3260 5050

Tel. servis: +421 2 3260 5030

Fax: +421 2 4341 0786

www.sinclair-solutions.com

Obchod: obchod@nepa.sk

Servis: servis@nepa.sk

